

# 海湾户外运动场（暂定名）新建工程规划许可证调整公示

## 调整公示内容

工程概述：本项目位于奉贤区海湾镇星火开发区 0201单元，明城路以东、惠州路以南区域。南邻随塘河，北邻星火公园，紧邻极限运动公园（规划）。规划用地性质：体育用地。项目分两个地块，两地块整体呈方形，其中31-06地块106369.58㎡，32-07地块60296.60㎡。2025年12月21日批复建设工程规划许可证，编号：沪奉建（2025）FA310120202500936。批复指标：总建筑面积13008.26平方米（地上建筑面积12877.58平方米，地下建筑面积130.68平方米），计容面积12877.58平方米。

本次公示主要调整内容为总平面图调整、建筑平面、立面局部调整。具体调整内容如下：

总体：

1. 两地块停车位位置在广场上调整，停车数量保持不变。（详见附图1）
2. 沿莲香路两侧局部围墙取消。（详见附图1）
3. 31-06地块300立方雨水收集池上部原广场修改为绿化花池。（详见附图1）
4. 31-06地块全民健身运动场阴影取消，原“斜阴影区不在本次设计范围”标注取消。（详见附图1）

单体：

1. 2#楼一层A2轴原终点摄像机房及显示屏控制室两间房间合并成一间。（详见附图2）
2. 2#楼A3轴北侧增加通道至屋面露台。（详见附图3）
3. 3#楼二层及三层7轴~12轴原健身操房及瑜伽房房间与走道隔墙及门取消，修改为大空间，同时在6轴处加设乙级防火门做以分隔。（详见附图3、附图4）
4. 建筑立面排烟窗做相应修改，2#颁奖台北侧山墙修改为铝板幕墙，屋顶楼梯间外立面幕墙修改。（详见附图2-6）
5. 2#外立面加开落地门窗修改。（详见附图3-5）

本次调整后满足《上海市城市规划管理技术规定》的要求，同时满足控规、土地出让合同的相关要求。现将规划设计方案向社会公示，听取意见。公示期为10日，公示期限：2026年6月26日至2026年7月5日，如对此方案有相关意见建议者，请于公示之日起至公示结束后7日内与区规划资源局、属地政府或建设单位联系。

特此公示。

上海市奉贤区规划和自然资源局  
2026年6月26日

反馈意见途径：上海市奉贤区规划和自然资源局  
地址：上海市奉贤区南亭公路1号房地大厦  
邮编：201499  
电话：57186750  
联系人：李老师

属地政府：上海市奉贤区海湾镇人民政府  
地址：上海市奉贤区海农公路1358号  
邮编：201419  
电话：57502137  
联系人：殷老师

建设单位：上海市奉贤区体育局  
地址：上海市奉贤区南桥镇古华南路100号  
邮编：201499  
电话：57190288  
联系人：高金焯

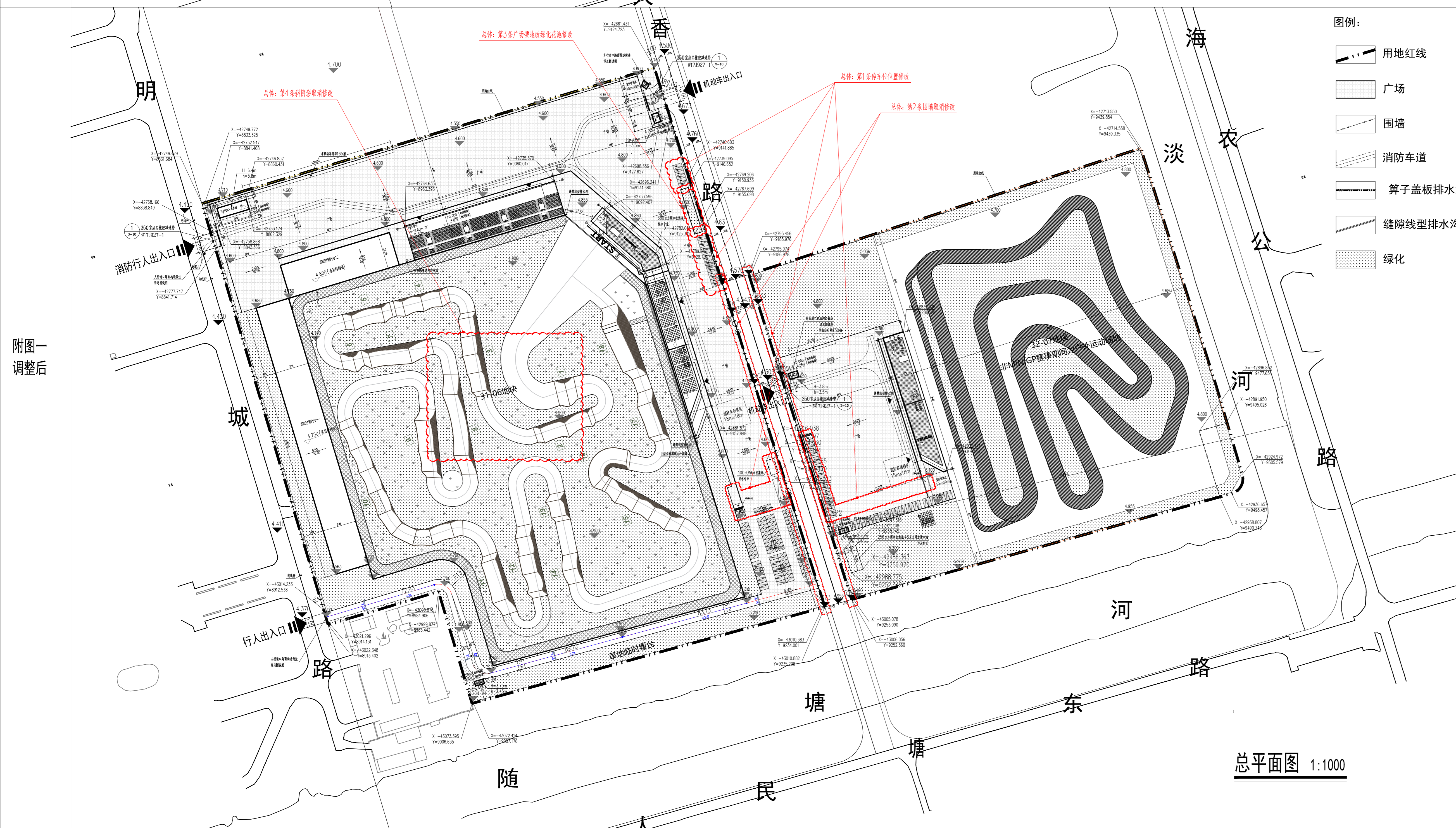
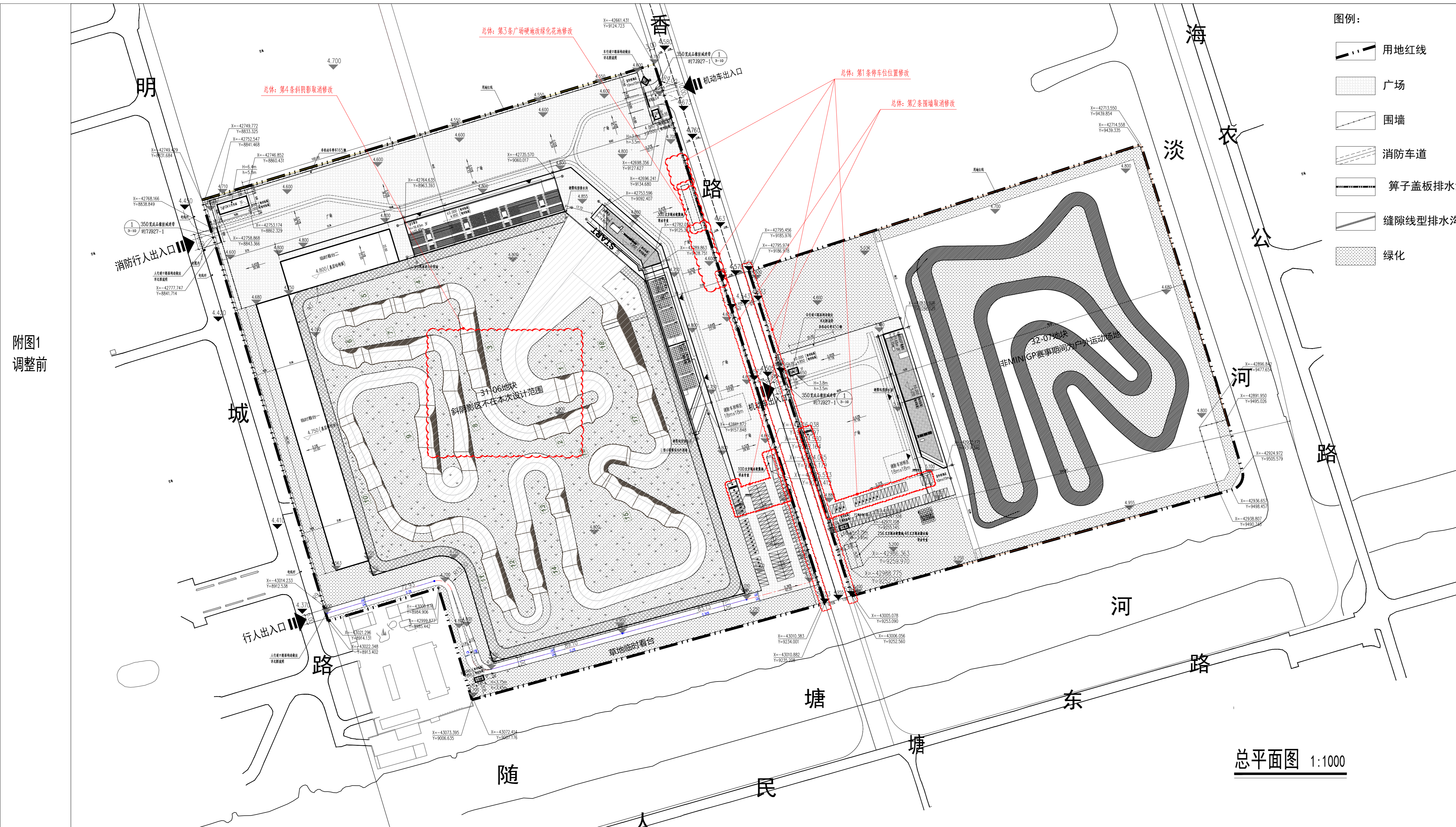







- 图例:
- 深灰色氟碳漆
  - 玻璃连窗
  - 银白色涂料
  - 彩色条纹涂料, 各条按色号详见立面标注
  - 黑白格子涂料

附图5  
调整前

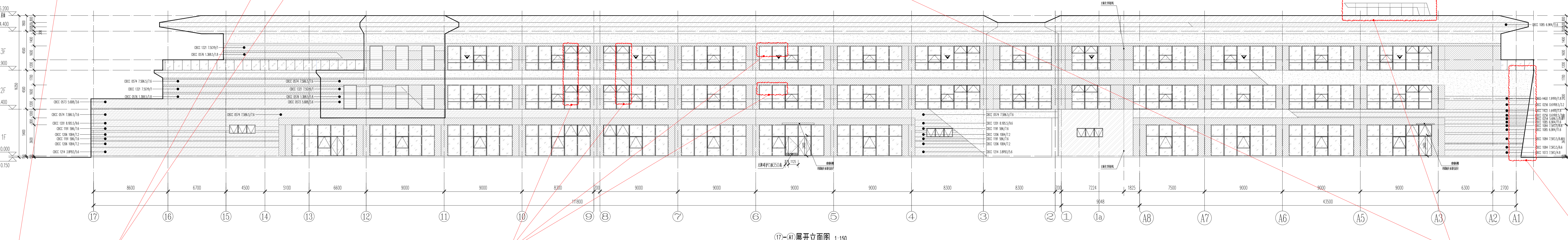
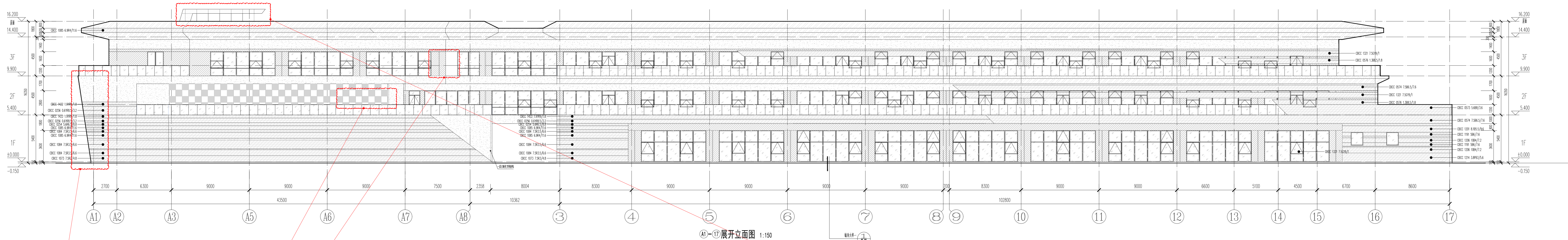

附图5  
调整后

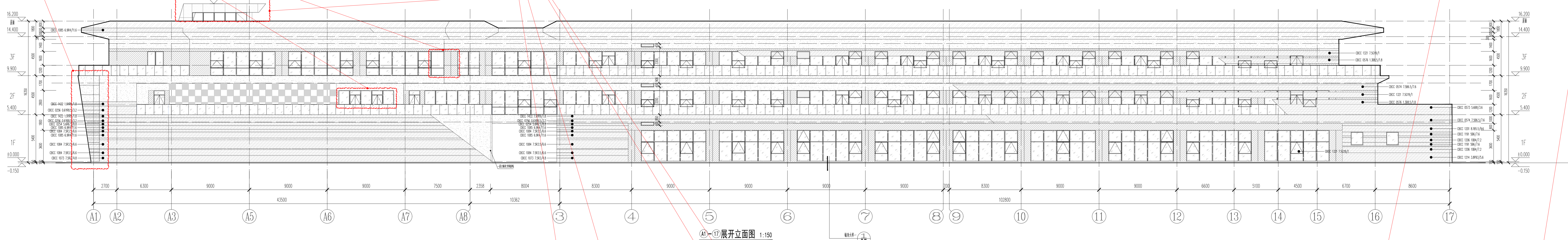

- 图例:
- 深灰色氟碳漆
  - 玻璃连窗
  - 银白色涂料
  - 彩色条纹涂料, 各条按色号详见立面标注
  - 黑白格子涂料

- 图例:
- 深灰色乳胶漆
  - 玻璃连窗
  - 银白色涂料
  - 彩色条纹涂料, 各条颜色详见立面标注
  - 黑白格子涂料

附图6  
调整后

附图6  
调整前

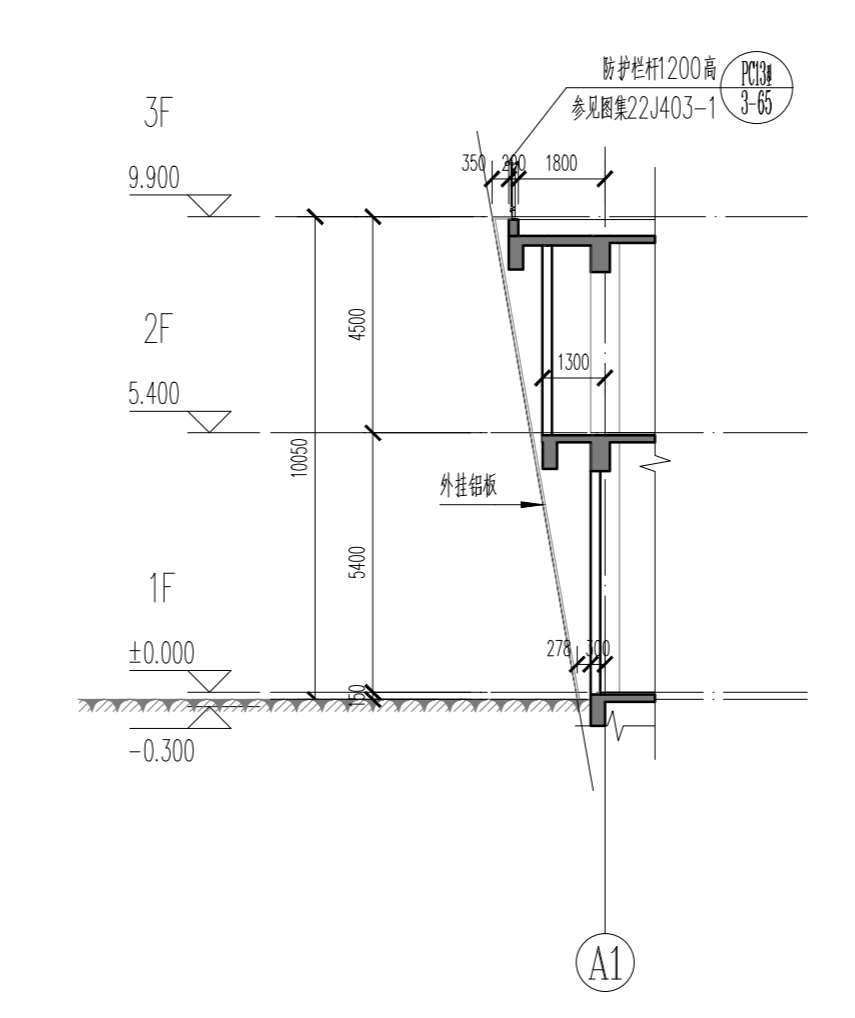
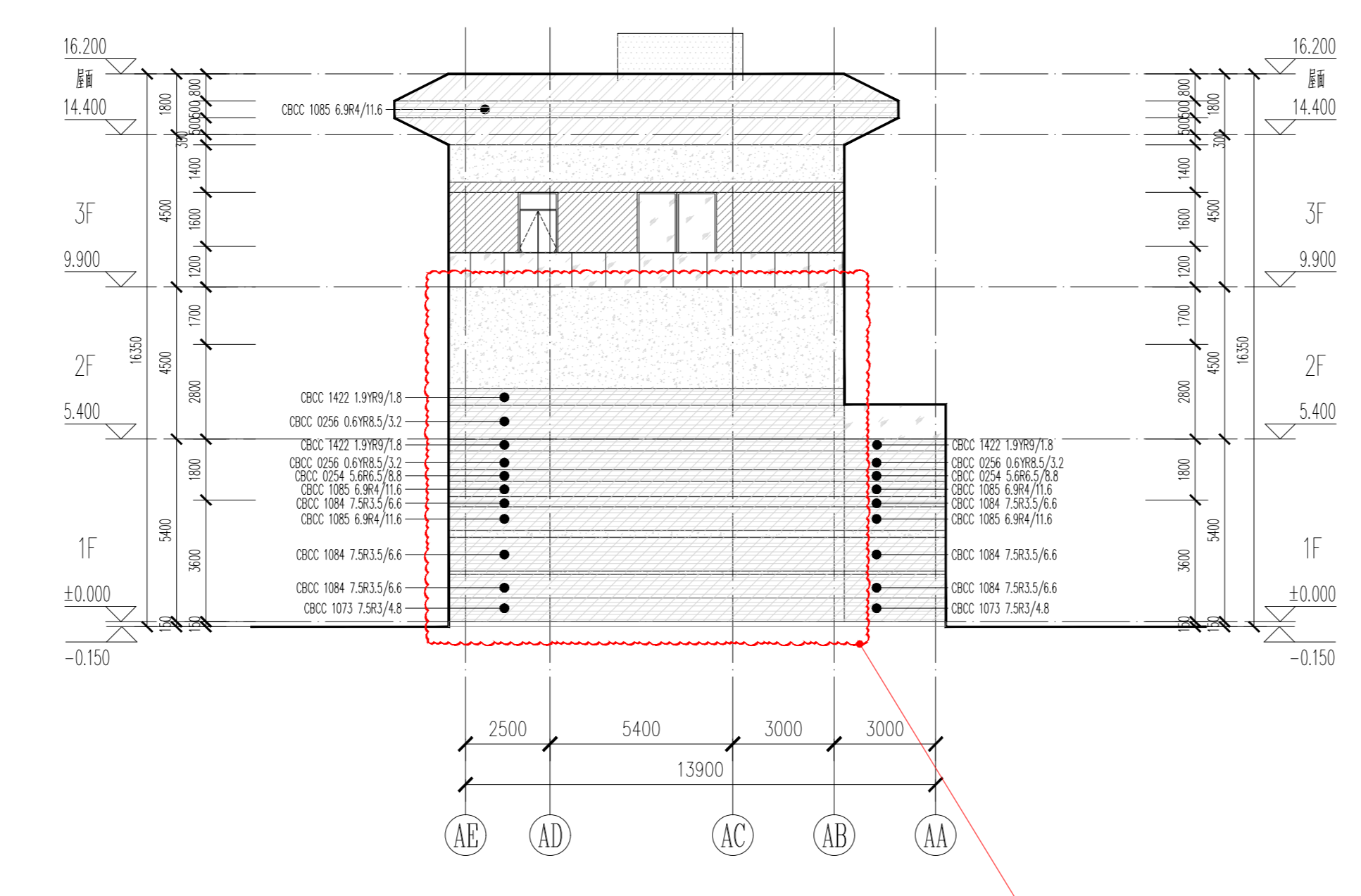
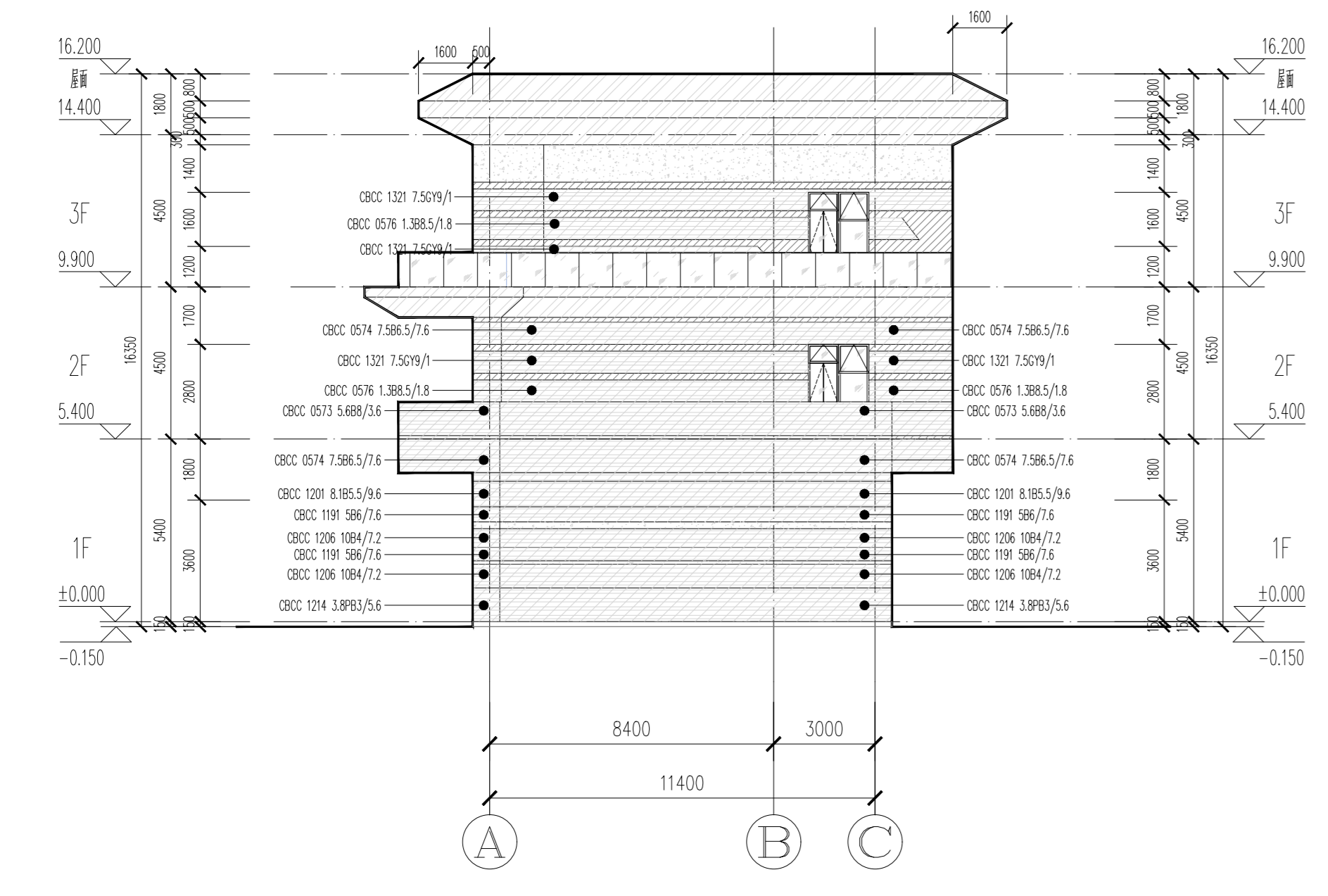

2-2剖面 1:150

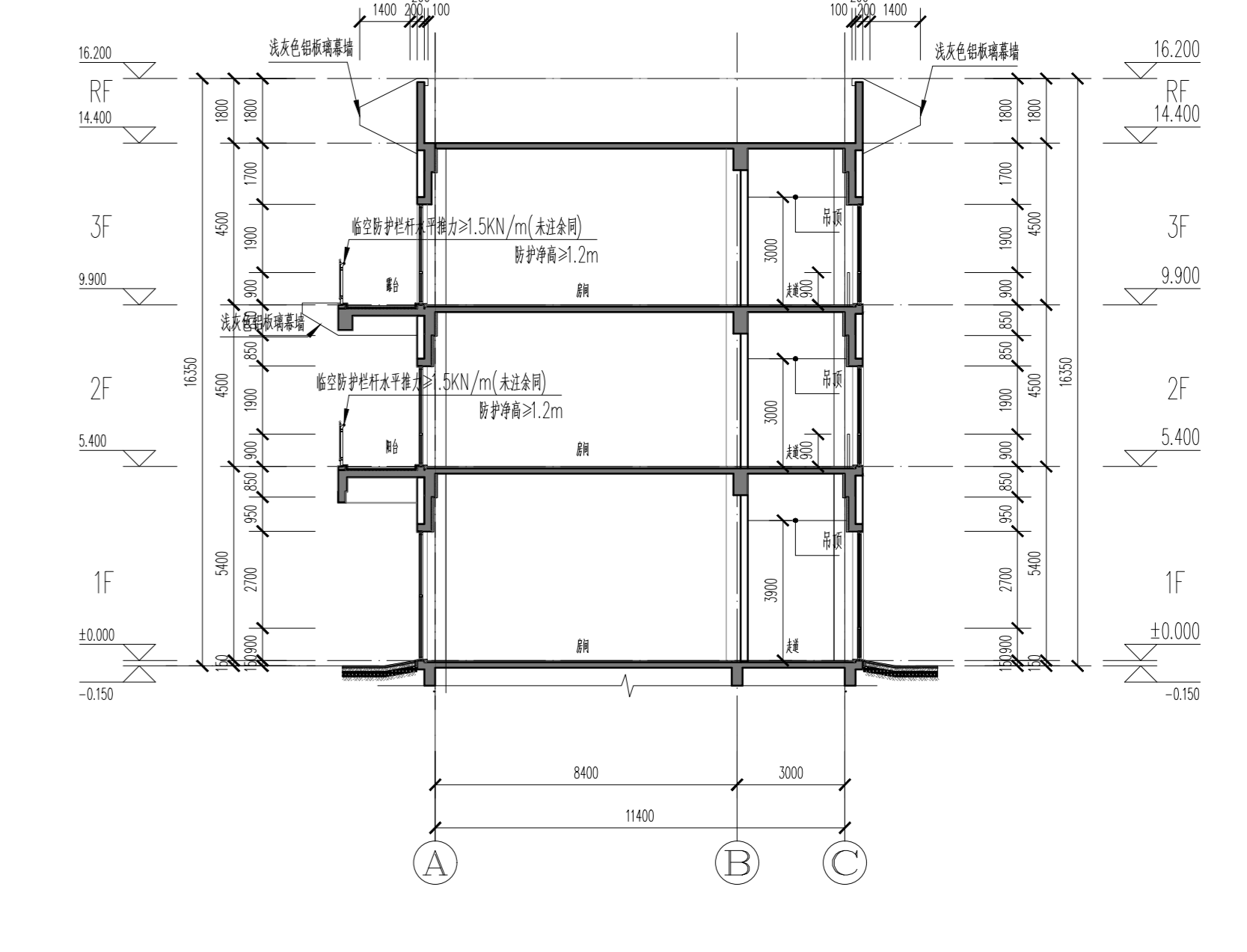

1-1剖面 1:150

对比: 原方案山墙部分格栅玻璃幕墙

附图6  
调整后

附图6  
调整前

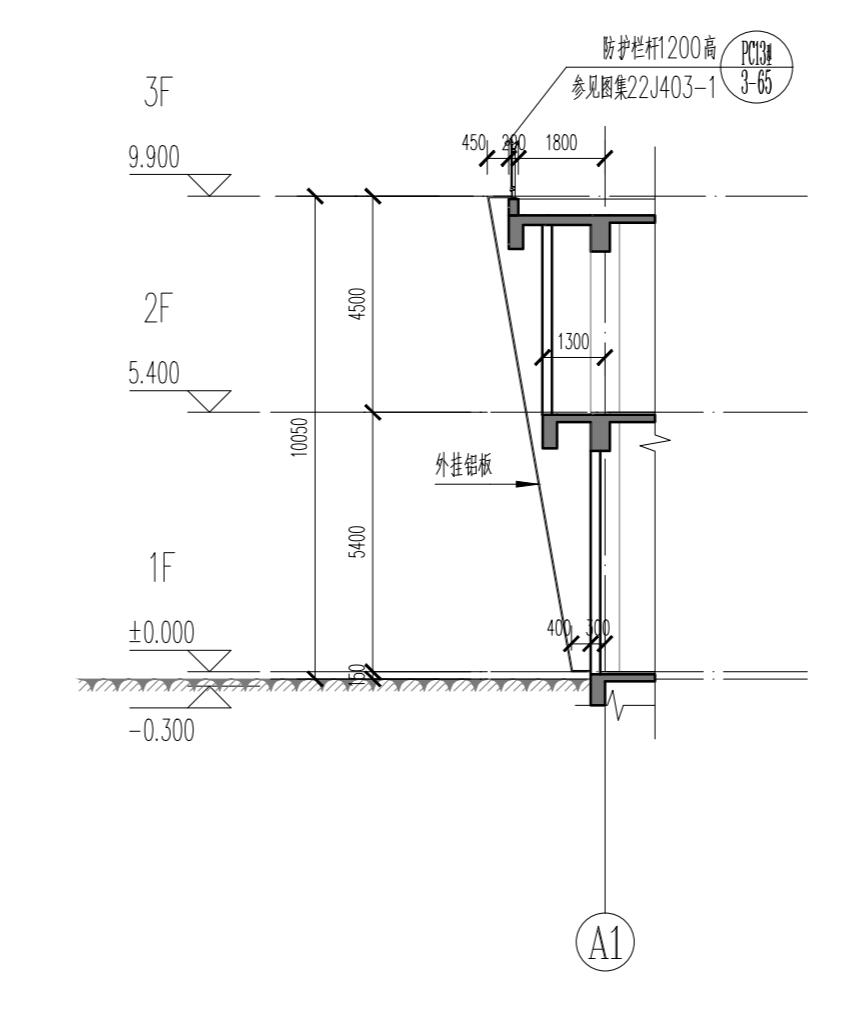
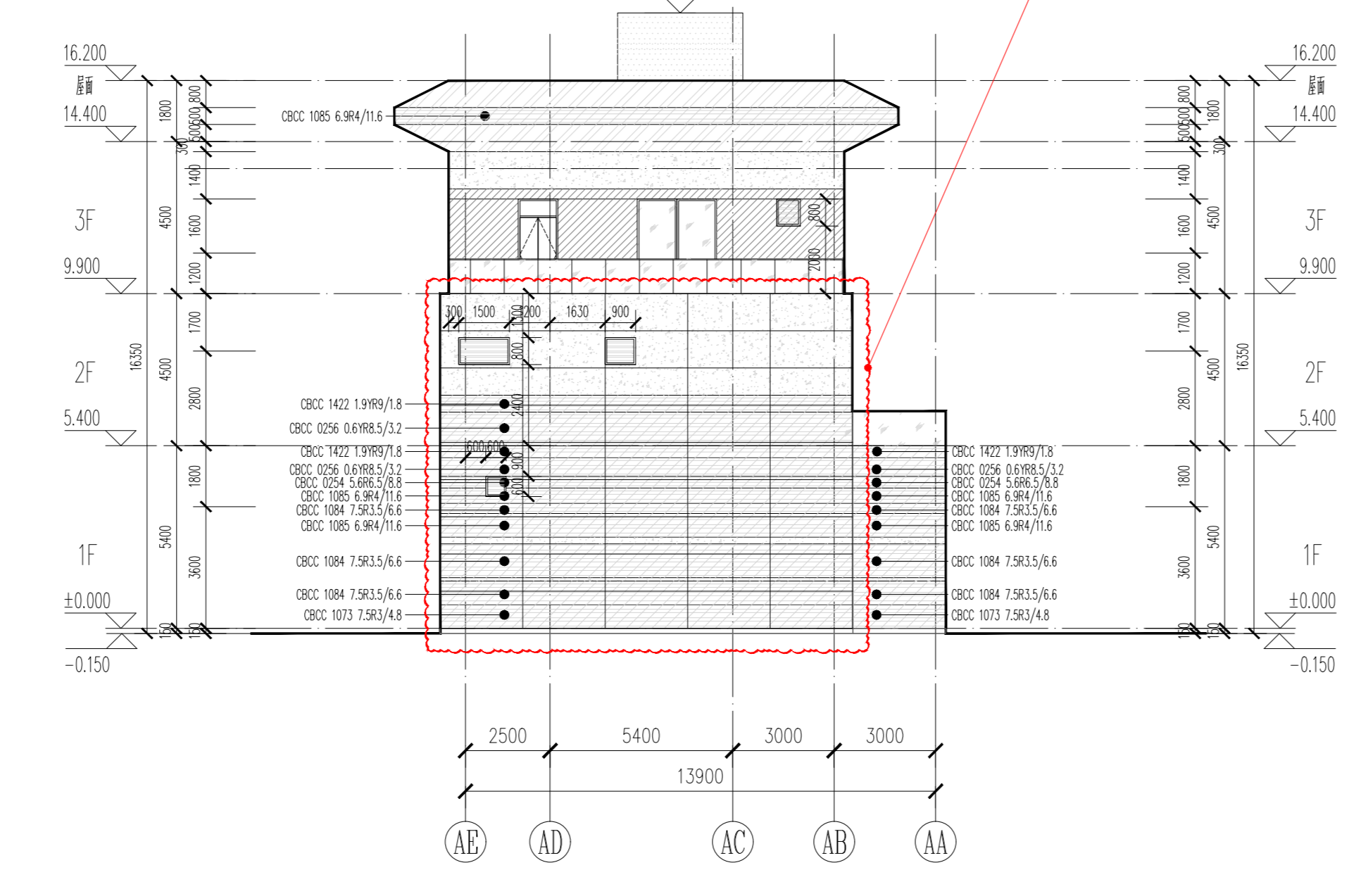
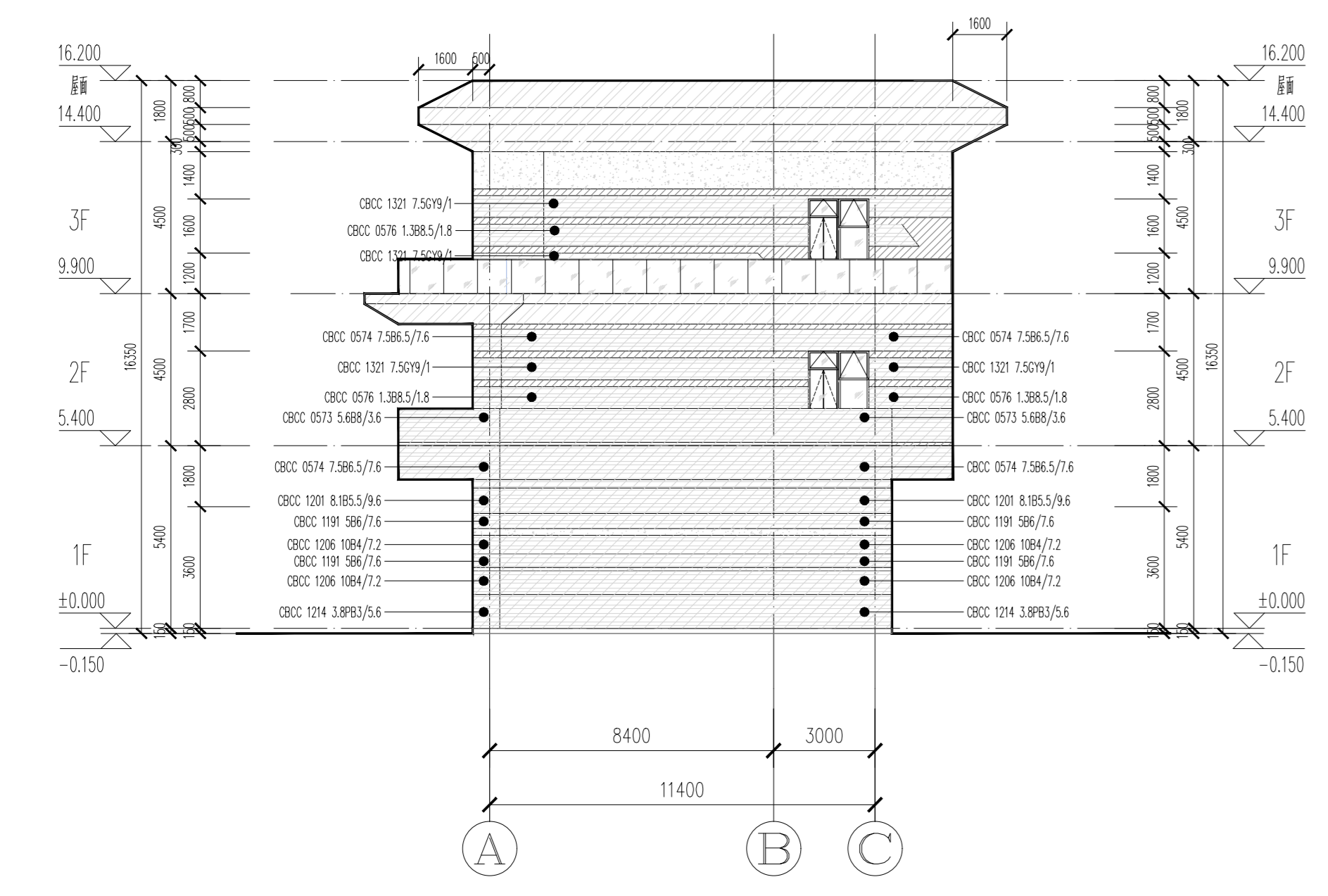

2-2剖面 1:150

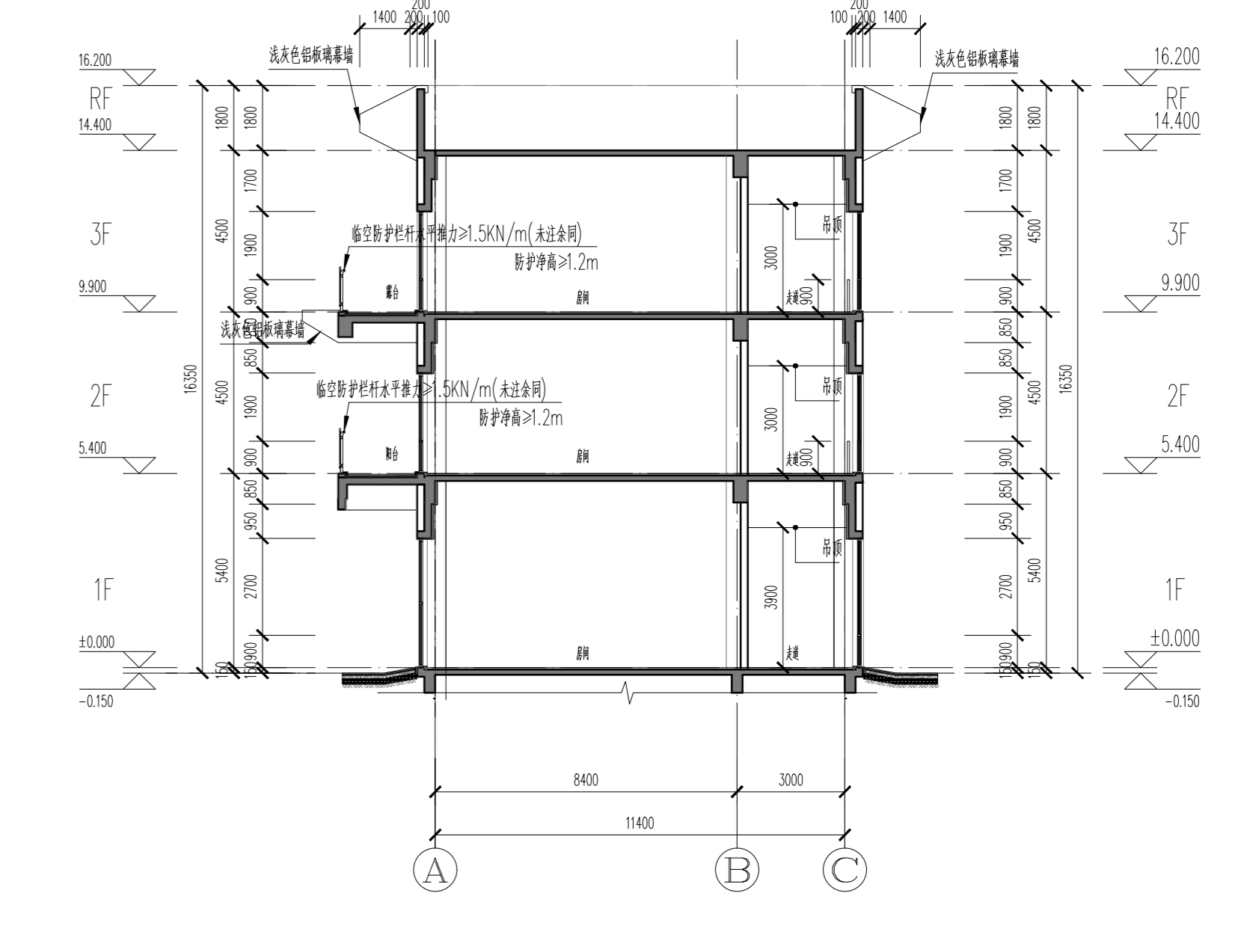

1-1剖面 1:150

- 图例:
- 深灰色乳胶漆
  - 玻璃连窗
  - 银白色涂料
  - 彩色条纹涂料, 各条颜色详见立面标注
  - 黑白格子涂料